

Driver/ドライバー: PINKMAN

Date/日付:

Circuit/サーキット: GRK4 PINK

Place/環境: Indoor/インドア Outdoor/アウトドア

Track/路面: Asphalt/アスファルト Carpet/カーペット Concrete/コンクリート Plastic tile/Pタイル

FRONT

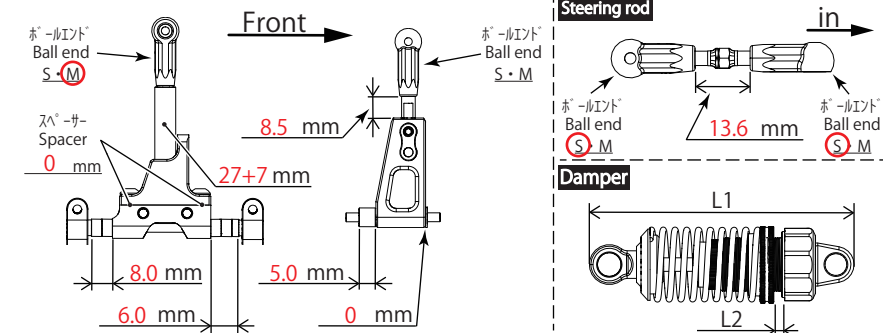
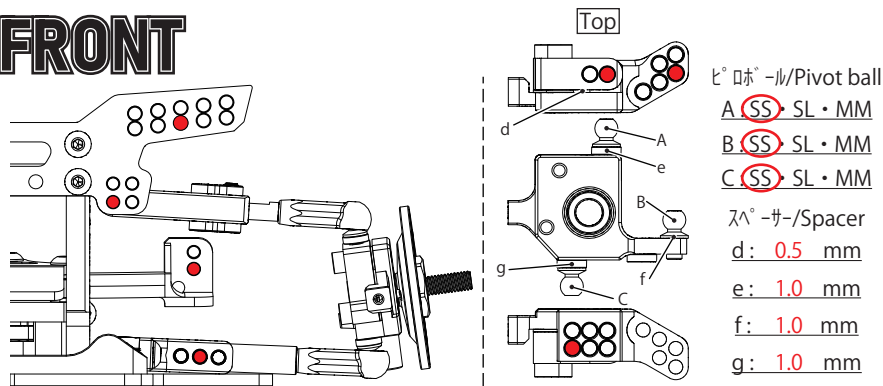

| Front | ※ボディ無し | Front damper |
|-----------------------|--------|-------------------|
| 車高/Ride height | 8.0 mm | ダンパ-長/Length(L1) |
| キャンバ-角/Camber angle | 10.0 ° | オイル/Oil |
| キャスタ-角/Caster angle | ° | アソシ 15 |
| トー角/Toe angle | ° | ピストン/Piston |
| キングピン角/King pin angle | ° | ノーマル |
| ホイールハブ/Wheel hubs | ノーマル | スプリング/Spring |
| | | プレミアム 5巻 |
| | | ダイヤフラム/Bladder |
| | | ノーマル |
| | | プリロード/Preload(L2) |
| | | 1.0 mm |

memo

REAR

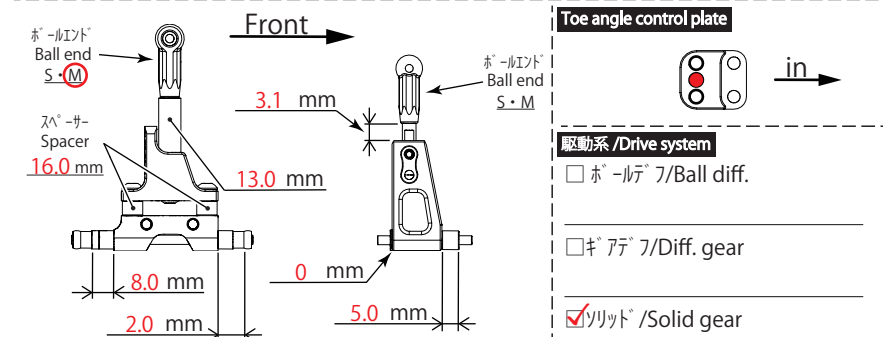
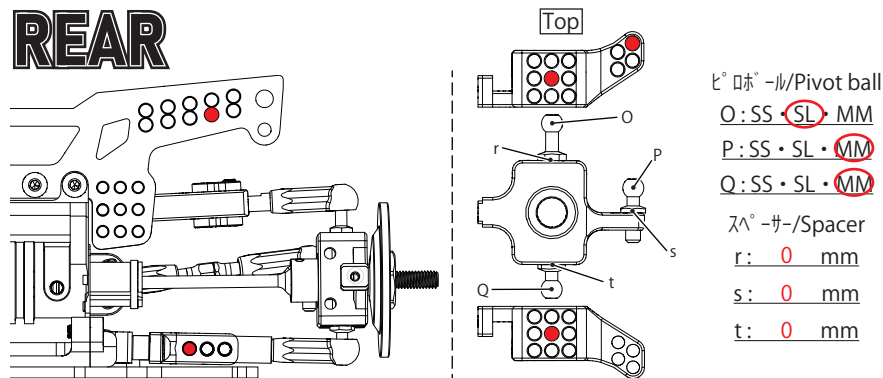

| Rear | ※ボディ無し | Rear damper |
|-----------------------|--------|-------------------|
| 車高/Ride height | 6.0 mm | ダンパ-長/Length(L1) |
| キャンバ-角/Camber angle | 4.0 ° | オイル/Oil |
| キャスタ-角/Caster angle | ° | アソシ 10 |
| トー角/Toe angle | ° | ピストン/Piston |
| キングピン角/King pin angle | ° | ノーマル |
| ホイールハブ/Wheel hubs | ノーマル | スプリング/Spring |
| | | プレミアム 5巻 |
| | | ダイヤフラム/Bladder |
| | | ノーマル |
| | | プリロード/Preload(L2) |
| | | 4.0 mm |

memo

ベベルギア 12T。
バッテリーフロント横置き。
サスマウント下 RR, 2mm スパ-サー。

OTHER

Servo horn

純正/stock

オプション/Option
W372, W373

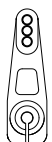
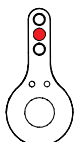

| | | | | | |
|------------------|------------|--------------------|----------------|--------------|-------------|
| 送受信機/Transmitter | 7PX | モーター/Motor | V2 エンデバー 10.5T | タイヤ/Tire | R31(PC) |
| サーボ/Servo | SP02 | バッテリー/Battery | トリオン 4200 | ホイール/Wheel | R31 37改 |
| ジャイロ/Gyro sensor | SGS02 | スパーギア/Spur gear | 78T | オフセット/Offset | off 7 |
| アンプ/ESC | トリオン V2PRO | ピニオンギア/Pinion gear | 21T | ボディ/Body | R31 G-POWER |