

【R31S039】 SHIBATA調整式Oリングスペーサー

従来のOリングスペーサーより厚みを薄くしシムで調整することにより、シャフトの動きを妨げずスムーズなダンパーを組むことが可能となります。

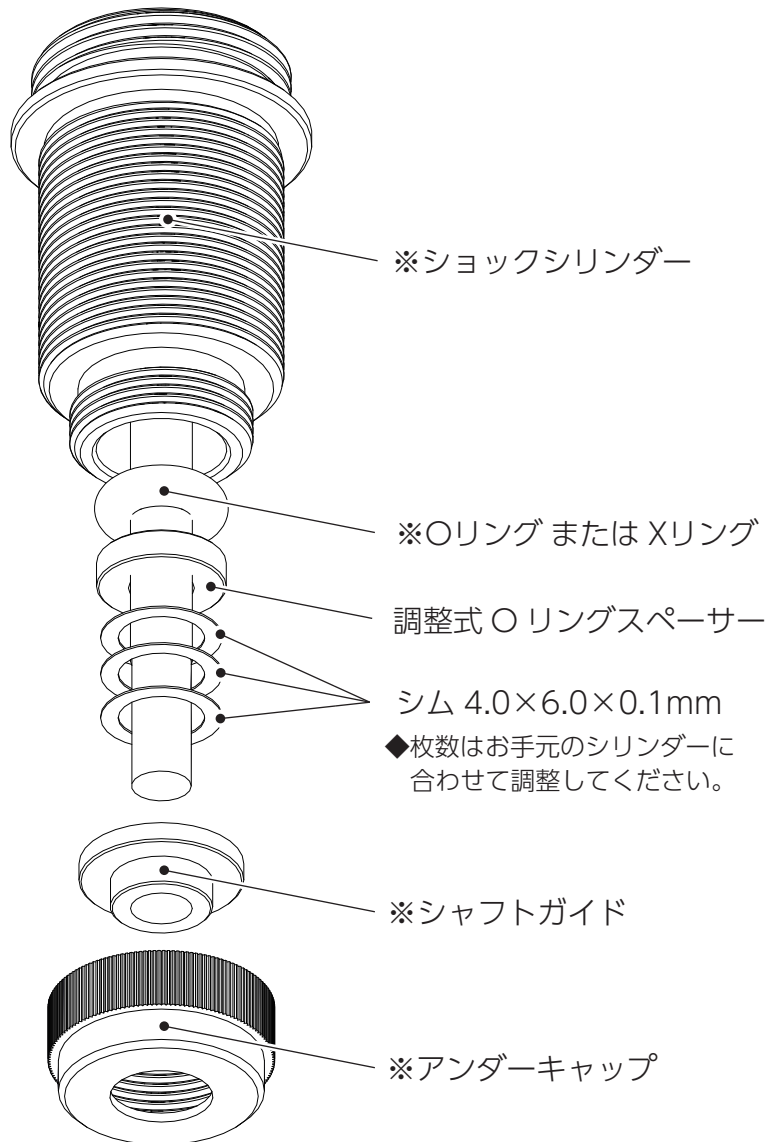

※本製品には付属していません。